

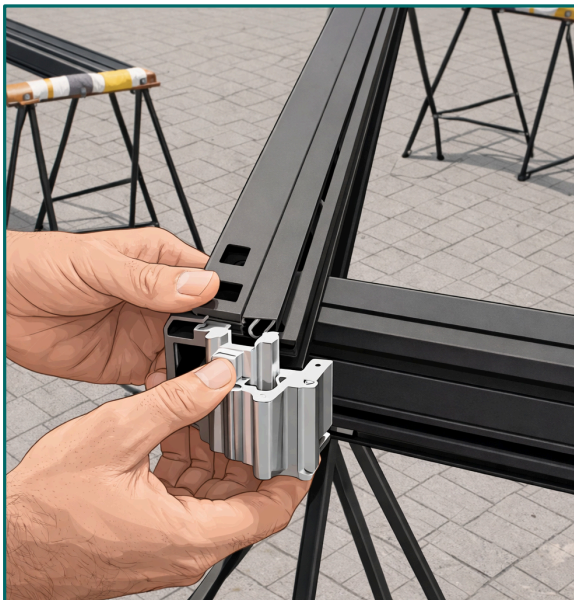

Legen Sie die vier Profile auf eine saubere, ebene Fläche oder auf vier Montageböcke gleicher Höhe.

In einem der vier Profile befinden sich Drainagelöcher. Dieses Profil bildet die Unterseite des Rahmens.



Schieben Sie die vier Eckverbinder in die Profile, sodass die Ecken passgenau zusammengefügt werden können.



Verschrauben Sie die Eckverbindungen mit den mitgelieferten rechteckigen Bolzen.

Setzen Sie dazu an jeder Ecke vier Bolzen in die vorgesehenen Öffnungen ein.



Sobald alle 16 Bolzen eingesetzt sind, ziehen Sie diese mit einem Inbusschlüssel fest.

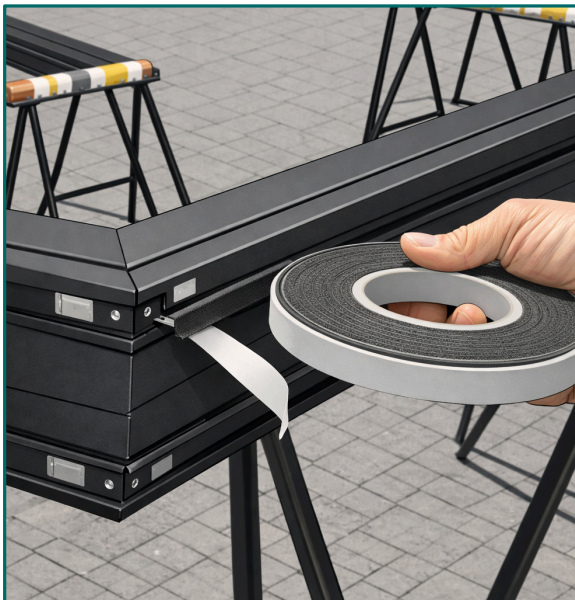

Bringen Sie das Kompriband entlang der Seiten und der Oberseite des Rahmens an.

Das Kompriband dehnt sich nach der Montage in der Fuge aus und sorgt für eine zuverlässige Abdichtung.



Stellen Sie sicher, dass die Oberseite des Rahmens bündig an der Lippe des Rinnenprofils anliegt.

Die Abflusslöcher an der Unterseite des Rahmens müssen nach außen zeigen.

Bei der Montage einer Schiebewand an der Seite der Terrassenüberdachung wird ein Verbindungsprofil zwischen Keil und Schiebewand montiert.



Sobald der Rahmen korrekt positioniert ist, wird das untere Profil mit Schlagdübeln auf der Bodenfläche befestigt.

Bohren Sie dazu:

- jeweils zwei Bohrungen an den Enden und
- bei Profilen über 3 m Länge zusätzlich mehrere Bohrungen entlang des Profils.

Verwenden Sie hierfür einen Metallbohrer Ø 8 mm und bohren Sie in der nach außen gerichteten Nut. Anschließend bohren Sie mit einem Steinbohrer die entsprechenden Löcher in den Untergrund.

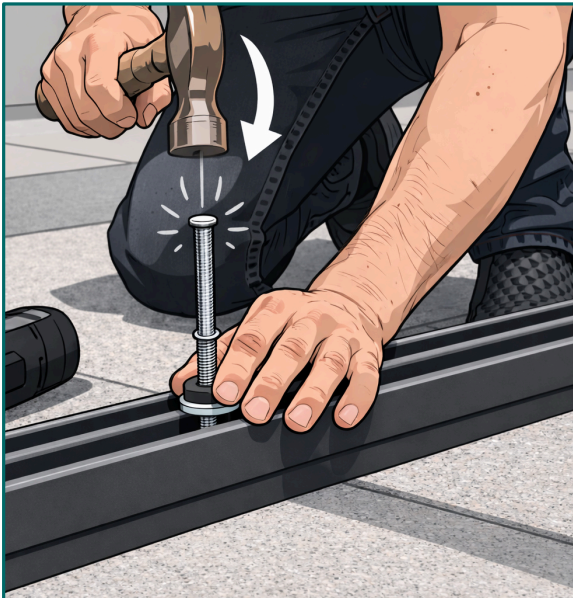

Verschrauben Sie das Rahmenprofil anschließend mit den Schlagdübeln im Boden.



Bohren Sie an der Oberseite der Terrassenüberdachung alle 50 cm ein Loch (Metallbohrer Ø 3,5 mm) in die Lippe des Rinnenprofils.

Durch diese Bohrungen wird der Rahmen später mit selbstschneidenden Schrauben an der Terrassenüberdachung befestigt.



Schrauben Sie die selbstschneidenden Schrauben durch die vorbereiteten Bohrungen ein.



Bohren Sie an der Innenseite des Rahmens ebenfalls alle 50 cm ein Loch (Metallbohrer Ø 3,5 mm).



Durch diese Bohrungen wird der Rahmen zusätzlich mit selbstschneidenden Schrauben an der Terrassenüberdachung befestigt.



Positionierung Hauptflügel

Der Hauptflügel ist nun montagebereit und kann in den Rahmen eingesetzt werden.

Für diesen Arbeitsschritt sind mindestens zwei Personen erforderlich, da der Flügel ein hohes Gewicht hat.

Setzen Sie den Hauptflügel in die richtige Führungsschiene ein.

Von innen betrachtet wird der Hauptflügel in die innere Schiene eingesetzt.

Führen Sie den Flügel zuerst in den oberen Bereich der Führung ein.



Der Hauptflügel steht nun auf den Rollen der beiden Laufwagen.

Die Höhe der Laufwagen kann mit einem Inbusschlüssel eingestellt werden.



Vorbereitung Zwischenflügel

Setzen Sie den Zwischenflügel auf die mittlere Führungsschiene.

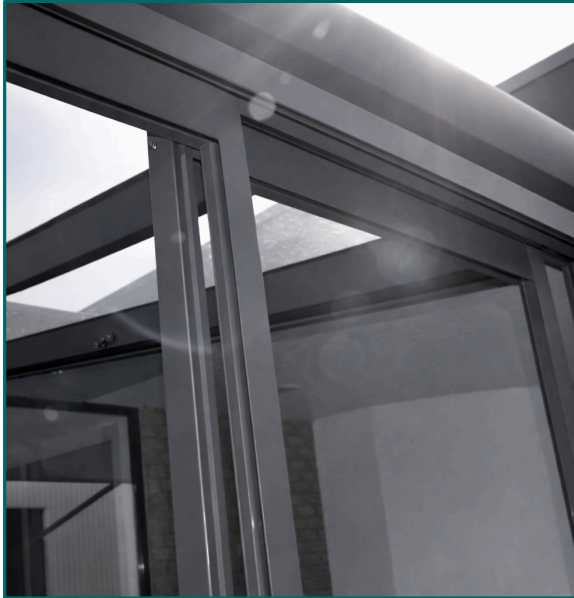

Achten Sie beim Einsetzen darauf, dass sich der Zwischenflügel mit dem Hauptflügel überlappt.

Setzen Sie den Zwischenflügel anschließend auf der unteren Führungsschiene ab.

Auf diese Weise werden Haupt- und Nebenflügel miteinander gekoppelt und bewegen sich beim Öffnen und Schließen gemeinsam.



Vorbereitung und Positionierung des letzten Flügels

Der letzte Flügel ist separat verpackt.

Vorbereitung und Montage erfolgen identisch zum Hauptflügel.

Achten Sie darauf, dass das Schlossprofil auf der rechten Seite montiert ist.



Nachdem alle Flügel eingesetzt sind, prüfen Sie, ob sich die Flügel leicht und gleichmäßig über die Schienen bewegen lassen.

Ein erhöhter Widerstand kann entstehen durch:

- die Laufwagen (justierbar),
- die Bürstendichtungen,
- die Abdeckkappen an der Ober- und Unterseite der Profile (ebenfalls justierbar).

Ein leichter Restwiderstand ist normal und erfordert beim Öffnen und Schließen einen geringen Kraftaufwand.



Um zu verhindern, dass Staub in die Führungsschiene gelangt, empfiehlt es sich, Staubbürsten an der Unterseite und – falls erforderlich – auch an der Oberseite anzubringen.

Die Staubbürsten werden in dem Bereich der Führungsschiene montiert, in dem sich die Flügel überlappen.

Befestigen Sie die Bürsten mit kleinen selbstschneidenden Schrauben.